

Savi™ Office WO100
Schnurloses Headset-System
mit optionalem HL10™-Telefonhörer-Lifter
Bedienungsanleitung

Willkommen

Vielen Dank, dass Sie sich für den Kauf eines Plantronics-Produkts entschieden haben. Diese Bedienungsanleitung enthält Anweisungen zur Installation und Nutzung des schnurlosen Headset-Systems WO100 (WO1 Basisstation und WH100/WH110 Headset). Die Broschüre Wichtige Sicherheitshinweise enthält wichtige **Sicherheitsinformationen**, die Sie vor der Installation oder Verwendung des Produkts beachten sollten.

**Eine interaktive Installationsanleitung
finden Sie auf der mitgelieferten CD.**

Inhalt

1 Packungsinhalt und Produktmerkmale.....	4
1.1 Savi WO1-Basisstation.....	4
1.2 Savi WH100-Headset.....	5
1.3 HL10-Telefonhörer-Lifter (optional).....	6
2 Installieren der Basisstation.....	7
2.1 Lademodul mit der Basisstation verbinden.....	7
2.2 Anschließen der Basisstation an das Festnetztelefon....	7
2.3 Anschließen der Basisstation an eine Stromquelle.....	7
2.4 Positionierung der Basisstation.....	7
3 Inbetriebnahme des Headsets.....	8
3.1 Headset anpassen.....	8
3.2 Headset in die Ladestation setzen und aufladen.....	8
4 Konfiguration und Testanruf.....	9
4.1 Konfiguration überprüfen.....	9
4.2 Testanruf mit dem Festnetztelefon durchführen.....	9
5 Inbetriebnahme des Telefonhörer-Lifters (optional).....	10
5.1 Telefonhörer-Lifter installieren.....	10
5.2 Kein Wählton hörbar.....	10
5.3 Zubehör (falls erforderlich).....	11
6 Einrichten des PCs.....	12
6.1 USB-Kabel anschließen.....	12
6.2 PerSono Suite-Software installieren.....	12
6.3 Testanruf mit dem Computer durchführen.....	12
7 Bedienung des schnurlosen Savi Office-Headset-Systems.....	13
Headset einschalten.....	13
Anrufe über das Festnetztelefon tätigen, annehmen und beenden.....	13
Anrufe über den PC tätigen, annehmen und beenden.....	14
Zwischen Festnetztelefon und PC-Audio wechseln.....	14
Mischen von Festnetztelefon und PC-Audio (z.B. Konferenzschaltung).....	14
Headset-Mikrofon stummschalten.....	15
Master-Headset anmelden.....	15
Konferenzen mit bis zu drei zusätzlichen Headsets.....	15
Festnetztelefon oder PC als Standardverbindung festlegen.....	16
Over-the-Air-Anmeldung ein- bzw. ausschalten.....	16
Reichweite einstellen.....	16
Anmeldung beenden.....	16
Versetzen des Headsets in den Ruhezustand.....	16
Statusanzeige Anmeldetaste.....	16
Statusanzeige Festnetztelefon- und PC-Taste.....	16
Sprechzeit.....	17
Tipps für die Festnetz- und PC-Taste.....	17
Funktionen der Gesprächstaste am Headset.....	17
Headset-Leuchtanzeige.....	17
Tonhinweise im Headset.....	17
8 PerSono Suite-Software.....	18
Klangeinstellung.....	18
Softphone-Unterstützung.....	20
Einstellungen von Headset und Basisstation.....	21
Einstellungen – Headset.....	21
Einstellungen – Basisstation.....	21
Hilfe bei der Einstellung der Basisstation.....	22
PC-Einstellungen.....	24
Erweiterte Einstellungen.....	24
Sicherheitseinstellungen.....	24
Hilfe.....	25
Updates.....	25
9 Fehlerbehebung und häufig gestellte Fragen.....	26

1 Packungsinhalt und Produktmerkmale

1.1 Savi WO1-Basisstation

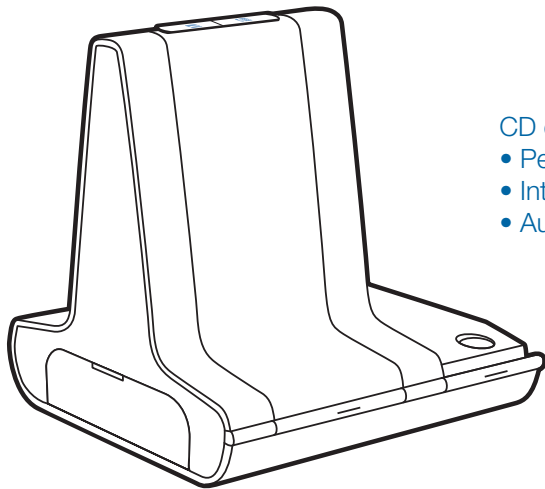

Basisstation

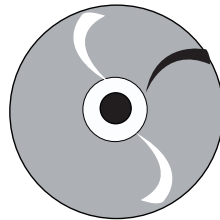

CD enthält:

- PerSono® Suite™ Software
- Interaktive Installationsanleitung
- Ausführliche Bedienungsanleitung

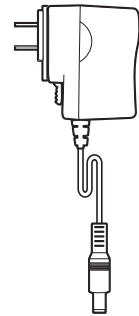

Netzgerät

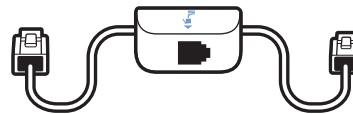

Anschlusskabel für
Telefon

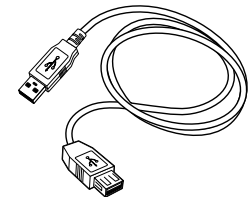

USB-Kabel

Funktionen der Savi WO1-Basisstation

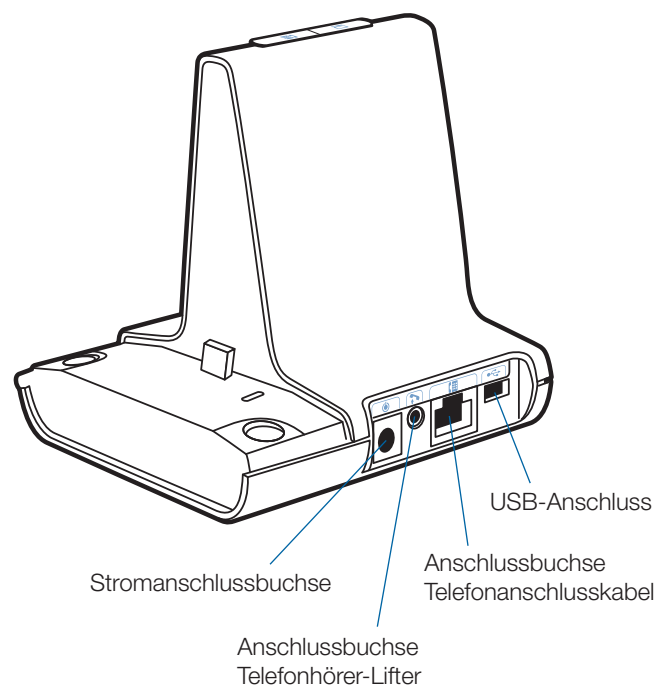
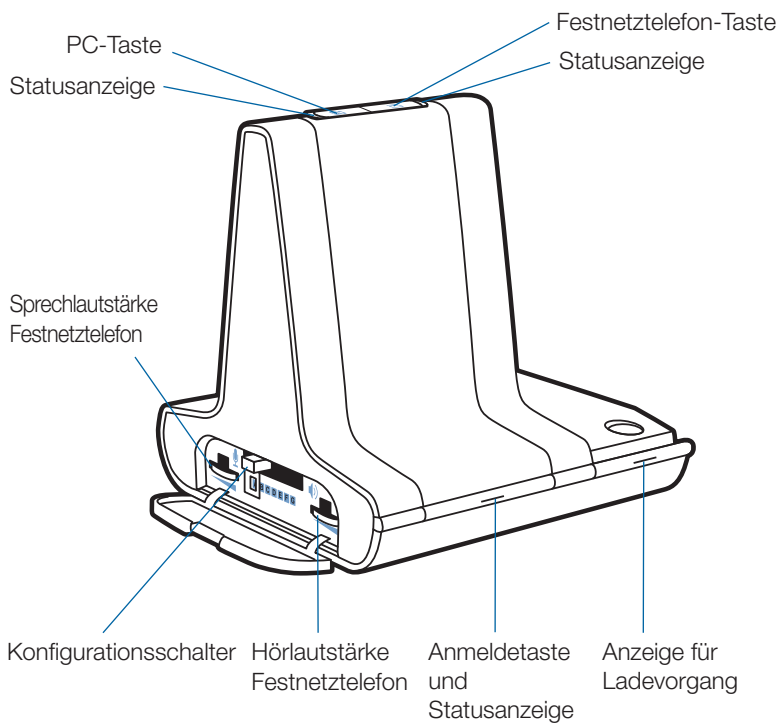

1.2 Savi WH100/WH110-Headset

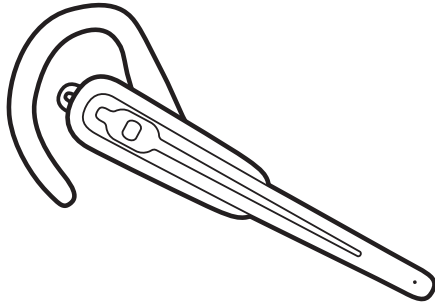

Headset mit vorinstalliertem Ohrbügel und Headset-Halter

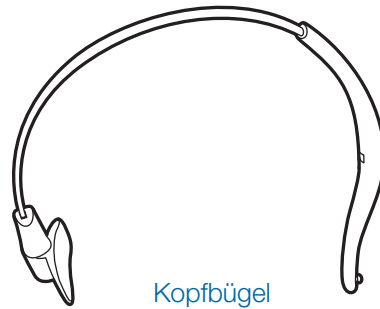

Kopfbügel

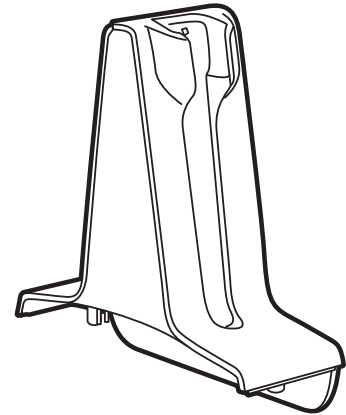

Lademodul

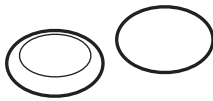

Schaumstoff-Ohrkissen



Zusätzlicher Headset-Halter

Funktionen des Savi WH100/WH110-Headsets

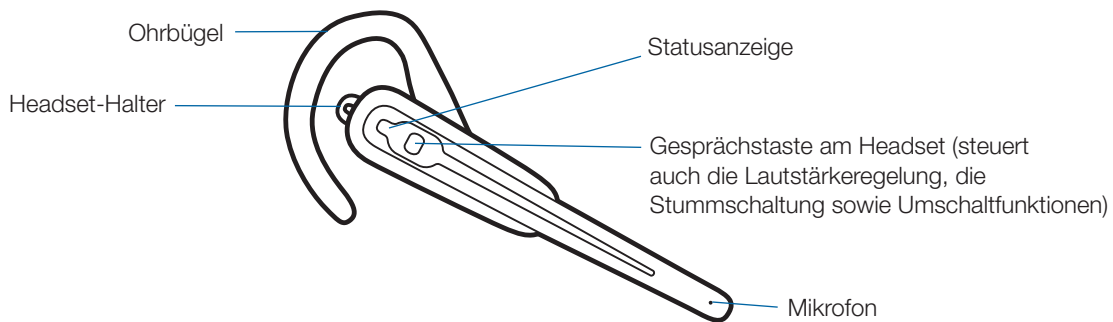

1.3 HL10-Telefonhörer-Lifter (optional)

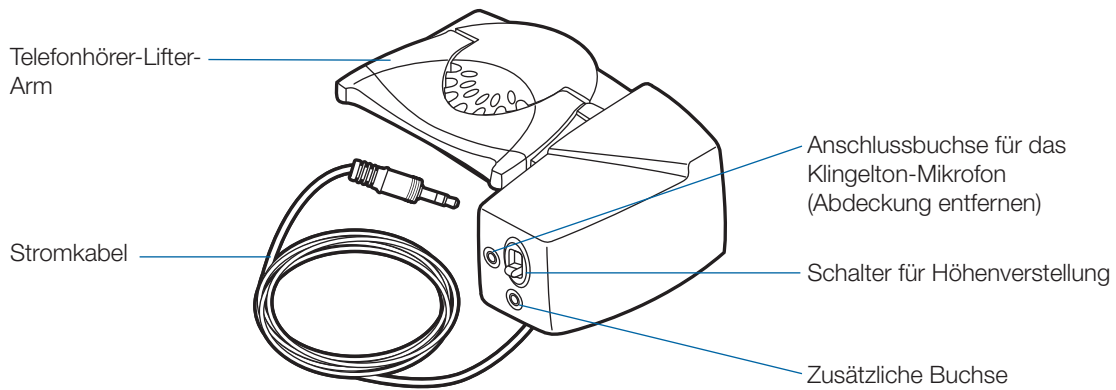

HL10-Telefonhörer-Lifter

HL10-Telefonhörer-Lifter-Zubehör (falls erforderlich)

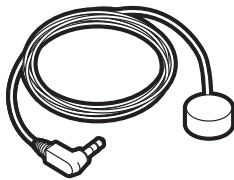

Klingelton-Mikrofon

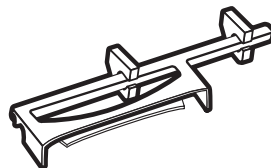

Verlängerungsarm



Nur bei Nortel i2004-Telefonen

2 Installieren der Basisstation

2.1 Lademodul mit der Basisstation verbinden

- 1 Verbinden Sie das Lademodul mit der Basisstation.
Drücken Sie fest auf die Halterung, bis sie hörbar einrastet.

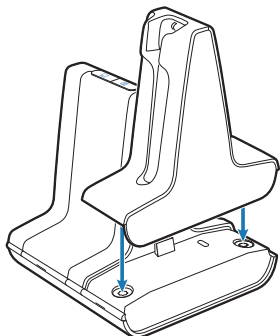

2.2 Anschließen der Basisstation an das Festnetztelefon

- 1 Stecken Sie das Telefonanschlusskabel in die entsprechende Anschlussbuchse an der Basisstation.
- 2 Trennen Sie das Spiralkabel des Handhörers vom Telefon.
- 3 Stecken Sie das andere Ende des Telefonanschlusskabels in die frei gewordene Buchse an Ihrem Telefon.
- 4 Stecken Sie das Spiralkabel des Handhörers in das Verbindungsstück des Telefonanschlusskabels.
- 5 Legen Sie den Hörer auf.

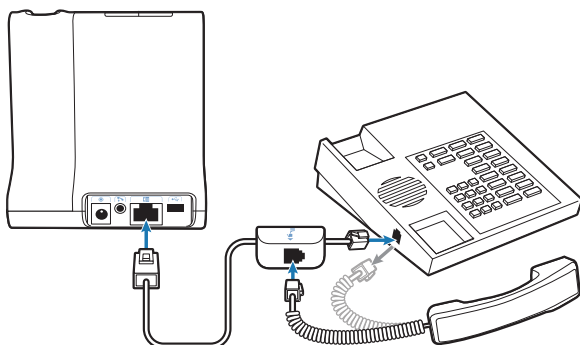

HINWEIS: Falls Ihr Telefon über einen integrierten Headset-Anschluss verfügt, sollten Sie diesen nur benutzen, wenn Sie den HL10-Telefonhörer-Lifter nicht einsetzen möchten. Bei dieser Konfiguration müssen Sie sowohl die Headset-Taste Ihres Telefons als auch die Gesprächstaste des Headsets drücken, um Anrufe anzunehmen oder zu beenden.

2.3 Anschließen der Basisstation an eine Stromquelle

- 1 Verbinden Sie das Netzgerät mit der Stromanschlussbuchse der Basisstation.
- 2 Stecken Sie das Netzgerät in eine Steckdose.

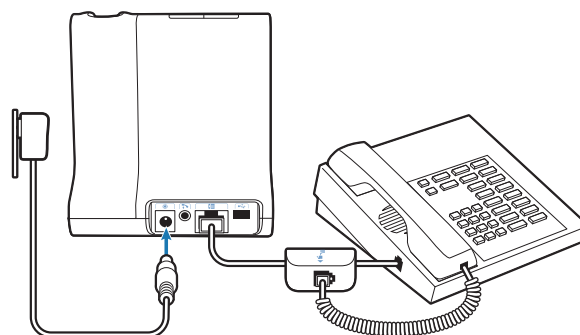

2.4 Positionierung der Basisstation

Der empfohlene Mindestabstand zwischen Festnetztelefon und Basisstation beträgt ca. 15 cm.

Der empfohlene Mindestabstand zwischen Basisstation und Computer beträgt ca. 30 cm. Eine falsche Positionierung kann zu Störgeräuschen und Interferenzen führen.

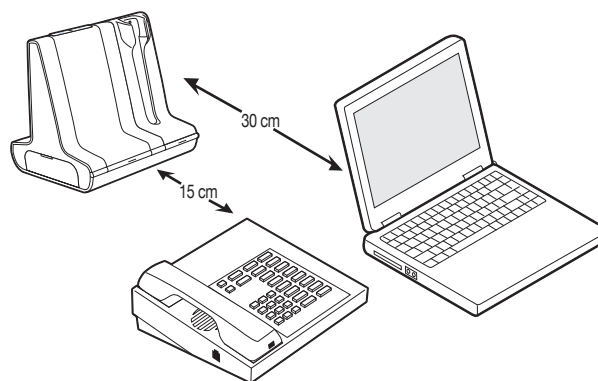

3 Inbetriebnahme des Headsets

3.1 Anpassen des Headsets

Ein bereits angebrachter Ohrbügel und eine Ohrhalterung sind im Lieferumfang des Headsets enthalten. Ein optionaler Kopfbügel steht ebenfalls zur Verfügung.

- 1 Um den Kopfbügel anzubringen, drehen Sie den bereits installierten Ohrbügel so, dass Ohrbügel und Headset wie abgebildet miteinander verbunden sind. Lösen Sie den Ohrbügel vorsichtig vom Headset.

HINWIES Das Headset oder der Ohrbügel können beschädigt werden, wenn sie vor dem Entfernen nicht miteinander verbunden werden.

- 2 Richten Sie den Kopfbügel so aus, dass das Headset wie abgebildet angebracht werden kann, und bringen Sie den Kopfbügel am Headset an.
- 3 Stellen Sie den Kopfbügel passend ein.
- 4 Für beide Tragevarianten gilt: Drehen Sie das Headset solange, bis das Mikrophon in Richtung Mund zeigt.
- 5 Das Headset kann bei beiden Tragevarianten sowohl links als auch rechts getragen werden.

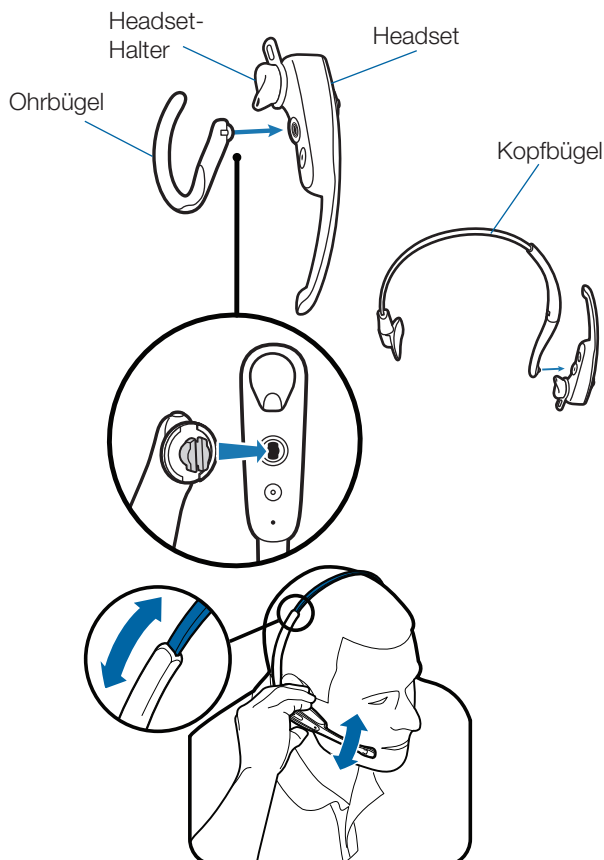

- 6 Der Headset-Halter dient zur Stabilisierung des Headsets. Der Headset-Halter kann gedreht werden und sorgt somit für optimalen Halt und Tragekomfort im Ohr. Bei Bedarf kann der Headset-Halter durch Abziehen vom Headset entfernt werden.

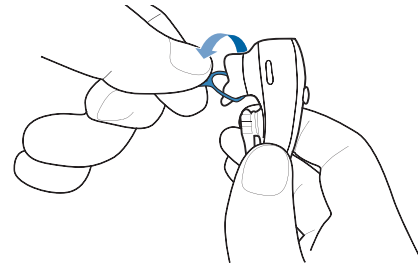

3.2 Headset in die Ladestation setzen und aufladen

- 1 Drücken Sie das Headset leicht in die Ladestation. Die Anzeige für den Ladevorgang an der Basisstation blinkt grün, während das Headset geladen wird.
- 2 Laden Sie das Gerät vor der ersten Anwendung mindestens 20 Minuten auf. Es dauert 3 Stunden, bis es vollständig aufgeladen ist. Die Leuchtanzeige leuchtet anschließend konstant grün.

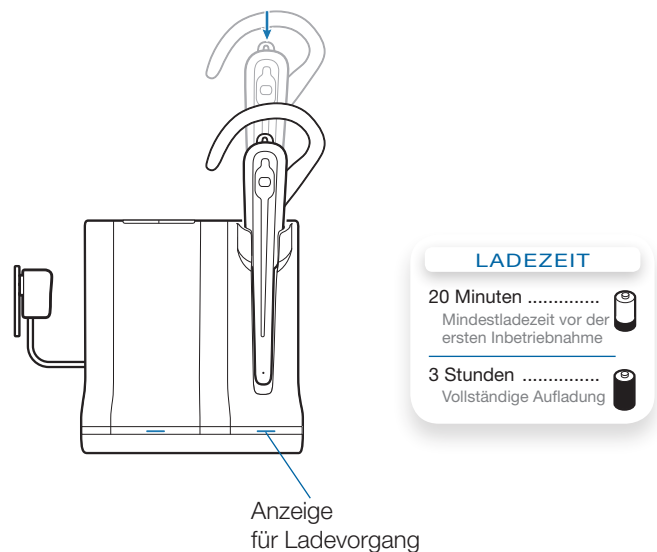

4 Konfiguration und Testanruf

4.1 Konfiguration überprüfen

- 1 Falls Ihr Telefon über einen Lautstärkereger verfügt, stellen Sie diesen auf eine mittlere Lautstärke ein.
- 2 Stellen Sie sicher, dass der Konfigurationsschalter an der Basisstation auf „A“ gestellt ist und dass die Sprech- sowie die Hörlautstärke des Festnetztelefons auf „3“ gestellt sind.

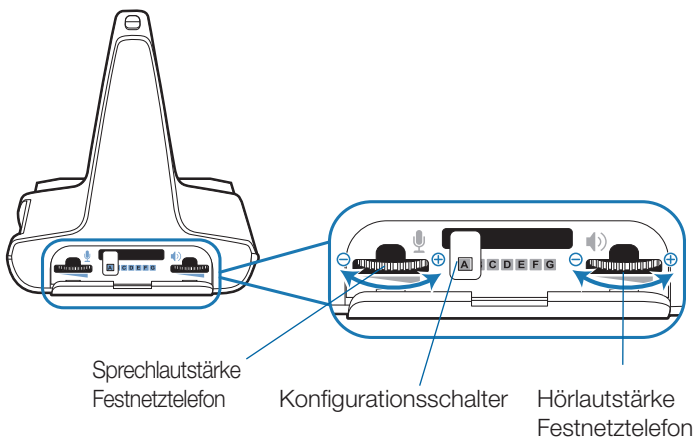

HINWEIS Bei den meisten Telefonen sorgen diese Einstellungen für den optimalen Klang.

- 3 Drücken Sie die Gesprächstaste am Headset.
- 4 Heben Sie den Hörer ab.
- 5 Warten Sie auf den Wählton. Wenn sich der Wählton normal anhört, drücken Sie die Gesprächstaste am Headset und fahren Sie mit Schritt 6 „Testanruf mit dem Festnetztelefon durchführen“ fort.
- 6 Falls der Wählton zu laut oder zu leise ist, stellen Sie die Lautstärke des Headsets ein, indem Sie die Gesprächstaste nach oben oder unten schieben, um die Lautstärke zu erhöhen bzw. zu verringern.

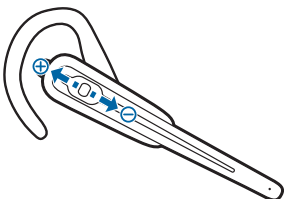

HINWEIS Betätigen Sie beim Anpassen der Lautstärke die Gesprächstaste auf keinen Fall durch Drücken, da dadurch der Anruf versehentlich beendet werden kann.

- 7 Falls der Wählton immer noch nicht deutlich zu hören ist, stellen Sie den Konfigurationsschalter so lange ein, bis der Wählton optimal klingt.

HINWEIS Für Ihr Telefon können verschiedene Einstellungen funktionieren, es gibt jedoch nur eine optimale Einstellung.

- 8 Drücken Sie die Gesprächstaste am Headset, um die Konfiguration abzuschließen.
- 9 Legen Sie den Hörer wieder auf.

4.2 Testanruf mit dem Festnetztelefon durchführen

- 1 Falls Ihr Festnetztelefon über einen Lautstärkereger verfügt, stellen Sie diesen auf mittlere Lautstärke ein.
- 2 Drücken Sie die Gesprächstaste am Headset.
- 3 Heben Sie den Hörer ab.
- 4 Wählen Sie die gewünschte Nummer über das Festnetztelefon.
- 5 Falls die Hörlautstärke zu laut oder zu leise ist, stellen Sie die Hörlautstärke am Headset ein, indem Sie die Gesprächstaste nach oben oder unten schieben, um die Lautstärke zu erhöhen bzw. zu verringern.
- 6 Falls die Hörlautstärke immer noch zu laut oder zu leise ist, stellen Sie die Hörlautstärke des Festnetztelefons an der Basisstation ein. Eine zu hohe Lautstärke kann ein unangenehmes Echo verursachen.
- 7 Falls die Sprechlautstärke für Ihren Gesprächspartner zu laut oder zu leise ist, stellen Sie die Festnetztelefon-Sprechlautstärke an der Basisstation auf die optimale Einstellung für Ihren Gesprächspartner ein. Eine zu hohe Lautstärke kann ein unangenehmes Echo bei Ihnen und einen verzerrten Klang bei Ihrem Gesprächspartner verursachen.
- 8 Drücken Sie die Gesprächstaste am Headset, um den Testanruf zu beenden.
- 9 Legen Sie den Hörer wieder auf.



Verwenden Sie zu Ihrer eigenen Sicherheit Kopfhörer/Headsets nicht über längere Zeit mit hoher Lautstärke. Dies kann zu Gehörschäden führen. Stellen Sie den Ton immer auf gemäßigte Lautstärke ein. Weitere Informationen zum Thema Headsets und akustische Sicherheit finden Sie unter:
www.plantronics.com/healthandsafety.

5 Inbetriebnahme des Telefonhörer-Lifters (optional)

5.1 Telefonhörer-Lifter installieren

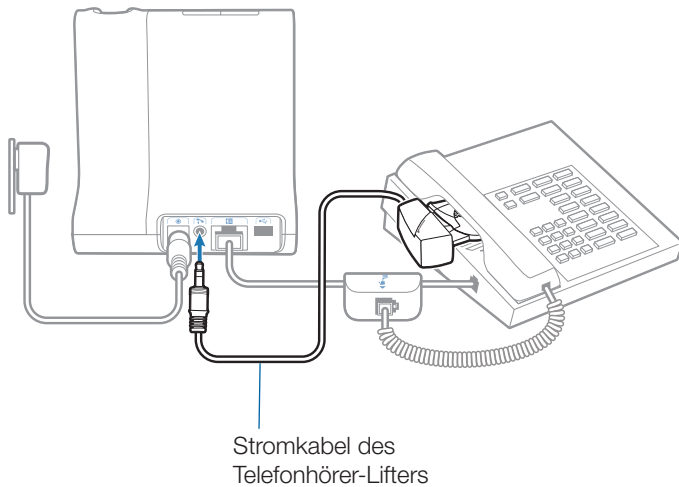

- 1 Stecken Sie das Stromkabel des Telefonhörer-Lifters in die entsprechende Anschlussbuchse an der Basisstation.
- 2 Schieben Sie, während Sie Ihr Headset tragen, den Arm des Telefonhörer-Lifters unter den Telefonhörer, bis die Lifter-Basis das Telefon seitlich berührt.
- 3 Schieben Sie den Telefonhörer-Lifter nach oben, bis er beinahe das Hörstück des Telefonhörers berührt.

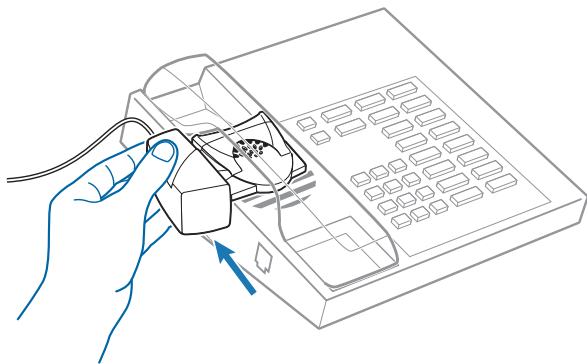

- 4 Drücken Sie die Gesprächstaste Ihres Headsets, um den Telefonhörer-Lifter zu aktivieren.
- 5 Wenn Sie einen Wählton hören, ist die Höhe des Telefonhörer-Lifters richtig eingestellt und benötigt keine weitere Anpassung.
- 6 Entfernen Sie die Schutzstreifen von den drei Klebestreifen an der Unterseite des Telefonhörer-Lifters.

- 7 Bringen Sie den Lifter vorsichtig auf dem Festnetztelefon in der vorher bestimmten Position an.
- 8 Drücken Sie ihn kurz an und kleben Sie ihn somit fest.

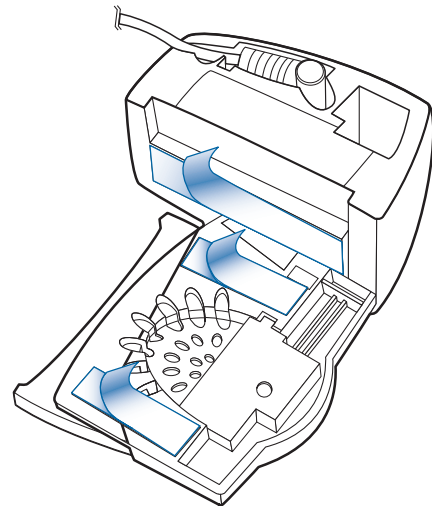

5.2 Kein Wählton hörbar

- 1 Falls Sie keinen Wählton hören, bringen Sie den Schalter zur Höhenverstellung am Telefonhörer-Lifter in die nächst höhere Position.

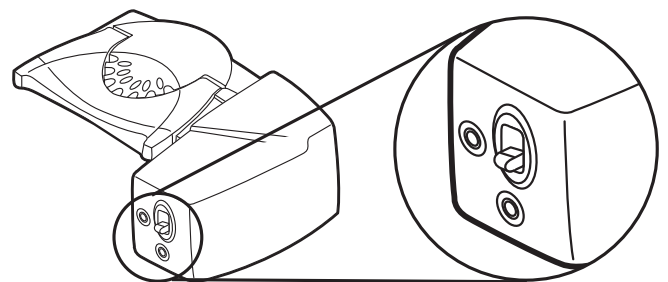

- 2 Wiederholen Sie die Schritte 2 bis 5 unter Abschnitt 5.1, bis Sie einen Wählton hören.
- 3 Sobald Sie einen Wählton hören, befestigen Sie den Telefonhörer-Lifter wie in den Schritten 6 bis 8 beschrieben.

5.3 Zubehör (falls erforderlich)

Verlängerungsarm

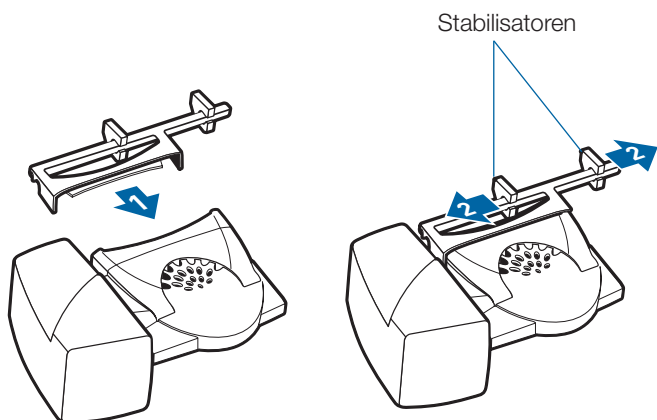

Verwenden Sie einen Verlängerungsarm, wenn der Telefonhörer-Lifter zum Ab- und Auflegen des Telefonhörers zusätzliche Stabilität benötigt.

- 1 Bringen Sie den Verlängerungsarm am Telefonhörer-Lifter an.**
- 2 Stabilisatoren können nach rechts und links verschoben werden.** Platzieren Sie die Stabilisatoren am Hörer so, dass sie den Handhörer nicht blockieren können.

Klingelton-Mikrofon

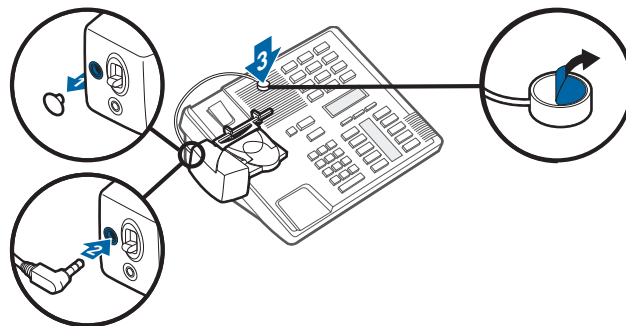

Verwenden Sie das Klingelton-Mikrofon nur, wenn sich der Telefonlautsprecher nicht direkt unter dem Telefonhörer befindet.

- 1 Entfernen Sie die Abdeckung der Buchse für das Klingelton-Mikrofon auf der Rückseite des Telefonhörer-Lifters.**
- 2 Stecken Sie den Stecker des Klingelton-Mikrofons in die Anschlussbuchse.**
- 3 Positionieren Sie das Klingelton-Mikrofon über dem Telefonlautsprecher.** Befestigen Sie es mit Klebeband.

Nur bei Nortel i2004-Telefonen

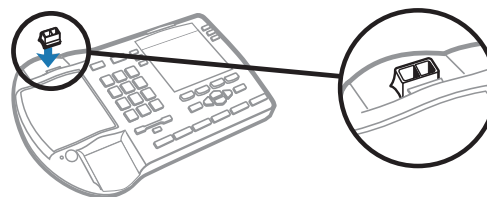

6 Einrichten des PCs

6.1 USB-Kabel anschließen

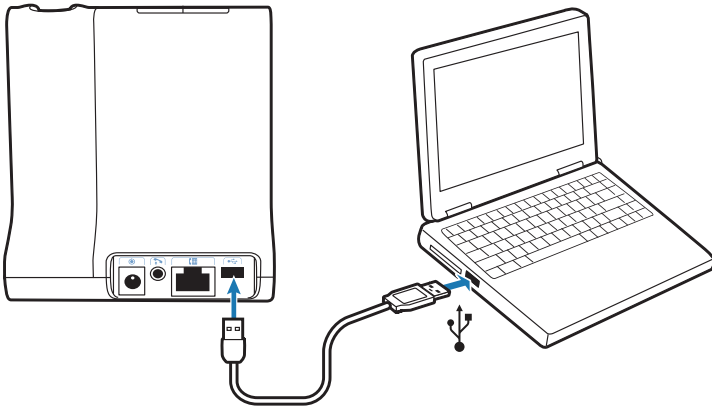

- 1 Verbinden Sie das USB-Kabel mit dem USB-Anschluss auf der Rückseite der Basisstation.
- 2 Verbinden Sie das andere Ende des USB-Kabels mit dem USB-Anschluss am Computer.

6.2 PerSono Suite-Software installieren

- 1 Wählen Sie in der interaktiven Installationsanleitung auf der CD Schritt 6.2, PerSono Suite Software installieren, aus.
- 2 Klicken Sie auf die Grafik mit der Aufschrift „PerSono Suite Software“.
- 3 Folgen Sie den Installationsanweisungen auf dem Bildschirm.

6.3 Testanruf mit dem Computer durchführen

- 1 Vergewissern Sie sich, dass die PerSono Suite-Software auf Ihrem Computer installiert ist. Dies wird durch ein Headset-Symbol im unteren rechten Bereich der Taskleiste angezeigt.



- 2 Setzen Sie das Headset auf und drücken Sie die PC-Taste an der Basisstation.
- 3 Wählen Sie die gewünschte Nummer über die Softphone-Anwendung.
- 4 Stellen Sie die Hör- und Sprechlautstärke über den PC wie folgt ein:

Windows® XP-Betriebssystem:

Öffnen Sie die Registerkarte „Stimme“ unter „Sounds und Audiogeräte“ in der Systemsteuerung Ihres PCs.

- Die Lautstärke für „Stimmenwiedergabe“ ist Ihre Empfangslautstärke.
- Die Lautstärke für „Stimmenaufnahme“ ist Ihre Sendelautstärke.

Windows Vista®-Betriebssystem:

Öffnen Sie die Registerkarte „Wiedergabe“ für die Hörlautstärke bzw. „Aufnahme“ für die Sprechlautstärke unter „Sound“ in der Systemsteuerung Ihres PCs.

- „Lautsprecherpegel“ ist Ihre Empfangslautstärke.
- „Mikrofonpegel“ ist Ihre Sendelautstärke.

- 5 Sie können eine Feinabstimmung der Hörlautstärke auch am Headset vornehmen, indem Sie die Gesprächstaste entweder hoch- oder hinunterschieben, um die Lautstärke zu erhöhen bzw. zu verringern.

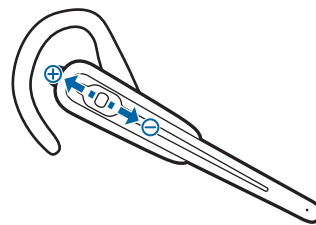

- 6 Um den Testanruf zu beenden, drücken Sie die Gesprächstaste am Headset.

7 Verwenden des schnurlosen Headset-Systems Savi Office

WICHTIG Es wird dringend empfohlen, die PerSono Suite-Software zu installieren. Ihr Savi Office-System funktioniert auch ohne diese Software, jedoch wird dadurch die Systemleistung eingeschränkt.

Headset einschalten

Wenn das Headset geladen ist, ist es automatisch eingeschaltet. Das Headset besitzt keinen eigenen Ein-/Ausschalter.

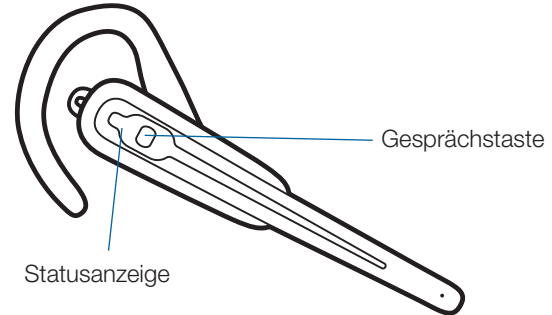

Anrufe über das Festnetztelefon tätigen, annehmen und beenden

	Telefone mit Telefonhörer-Lifter oder elektronischem EHS-Modul	Telefone ohne Telefonhörer-Lifter oder elektronischem EHS-Modul
Um einen Anruf zu tätigen	<ol style="list-style-type: none">1. Drücken Sie kurz die Gesprächstaste an Ihrem Headset* oder die Festnetztelefon-Taste an der Basisstation2. Wählen Sie die gewünschte Rufnummer	<ol style="list-style-type: none">1. Drücken Sie kurz die Gesprächstaste an Ihrem Headset* oder die Festnetztelefon-Taste an der Basisstation2. Nehmen Sie den Telefonhörer ab.**3. Wählen Sie die gewünschte Rufnummer
Um einen Anruf anzunehmen	<ol style="list-style-type: none">1. Drücken Sie kurz die Gesprächstaste am Headset oder die Festnetztelefon-Taste an der Basisstation	<ol style="list-style-type: none">1. Drücken Sie kurz die Gesprächstaste am Headset oder die Festnetztelefon-Taste an der Basisstation2. Nehmen Sie den Telefonhörer ab.**
Um einen Anruf zu beenden	<ol style="list-style-type: none">1. Drücken Sie kurz die Gesprächstaste am Headset oder die Festnetztelefon-Taste an der Basisstation	<ol style="list-style-type: none">1. Drücken Sie kurz die Gesprächstaste am Headset oder die Festnetztelefon-Taste an der Basisstation2. Legen Sie den Telefonhörer wieder auf.**

*Setzt voraus, dass das Festnetztelefon als Standardverbindung eingestellt ist.

**Bei Festnetztelefonen mit Headset-Taste, aber ohne Telefonhörer-Lifter drücken Sie bitte zum Tätigen, Annehmen und Beenden von Anrufen die Headset-Taste, anstatt den Telefonhörer abzunehmen.

Anrufe über den PC tätigen, annehmen und beenden

	Mit der PerSono Suite-Software*	Ohne die PerSono Suite-Software
Um einen Anruf zu tätigen	1. Wählen Sie die gewünschte Nummer über die Softphone-Anwendung***	1. Drücken Sie kurz die Gesprächstaste an Ihrem Headset** oder die PC-Taste an der Basisstation 2. Wählen Sie die gewünschte Nummer über die Softphone-Anwendung
Um einen Anruf anzunehmen	1. Drücken Sie kurz die Gesprächstaste auf dem Headset oder die PC-Taste an der Basisstation	1. Drücken Sie kurz die Gesprächstaste an Ihrem Headset** oder die PC-Taste an der Basisstation 2. Nehmen Sie den Anruf über die Softphone-Anwendung an
Um einen Anruf zu beenden	1. Drücken Sie kurz die Gesprächstaste auf dem Headset oder die PC-Taste an der Basisstation	1. Drücken Sie kurz die Gesprächstaste an Ihrem Headset** oder die PC-Taste an der Basisstation 2. Beenden Sie den Anruf über die Softphone-Anwendung

*Setzt die Verwendung eines unterstützten Softphones voraus.

**Setzt voraus, dass der PC als Standardverbindung eingestellt ist.

*** Der automatische Aufbau der Audio-Verbindung zum PC bei ausgehenden Anrufen mit Microsoft Office Communicator wird nicht unterstützt.

Zwischen Festnetztelefon und PC-Audio wechseln

So können Sie zwischen Festnetztelefon und PC-Audio hin- und herwechseln:

Headset	Basisstation	PerSono Suite-Software*
Halten Sie die Lauter-Taste am Headset mindestens 1,5 Sekunden lang gedrückt, bis die Statusanzeige neben der Taste des gewünschten Endgerätes an der Basisstation grün leuchtet.	Drücken Sie an der Basisstation kurz (kürzer als eine Sekunde) auf die Taste des Gerätes, zu dem Sie wechseln möchten.	Klicken Sie auf das aktive (grüne) PC- oder Festnetzsymbol, um das entsprechende Gerät auf Halten zu schalten. Klicken Sie auf das andere, rote Symbol (auf Halten geschaltet), um das entsprechende Gerät zu aktivieren.

*Festnetztelefon- und PC-Verbindungen müssen über das Headset oder die Basisstation hergestellt werden. Über den Einstellungsbildschirm der PerSono Suite-Software kann keine Audio-Verbindung aufgebaut werden.

Mixen von Festnetztelefon und PC-Audio (z.B. Konferenzschaltung)

So können Sie Festnetztelefon und PC-Audio mixen:

Basisstation	PerSono Suite-Software*
Halten Sie die Festnetz- und die PC-Taste an der Basisstation zusammen mindestens 1,5 Sekunden lang gedrückt, bis beide Leuchtanzeigen grün leuchten.	Sollte ein rotes Symbol angezeigt werden (auf Halten geschaltet), klicken Sie darauf, um es zu aktivieren. Wenn alle drei Symbole (Headset/Festnetztelefon/PC) grün leuchten und alle Pfeile grün sind, wurde die Audiowiedergabe aller Geräte kombiniert.

*Festnetztelefon- und PC-Verbindungen müssen über das Headset oder die Basisstation hergestellt werden. Über den Einstellungsbildschirm der PerSono Suite-Software kann keine Audio-Verbindung aufgebaut werden.

Headset-Mikrofon stummschalten

So schalten Sie das Headset-Mikrofon stumm bzw. heben Sie die Stummschaltung wieder auf:

Headset	Basisstation	PerSono Suite-Software*
Halten Sie die Leiser-Taste am Headset mindestens 1,5 Sekunden lang gedrückt, bis die Statusanzeige an der Basisstation für den aktuellen Anruf rot leuchtet.	Drücken Sie kurz (kürzer als eine Sekunde) auf die rot leuchtende Festnetz- bzw. PC-Taste an der Basisstation und die Stummschaltung des Headsets wird aufgehoben. Sie können ein Headset nicht über die Festnetz- oder PC-Taste stummschalten.	Klicken Sie auf das grüne Headset-Symbol. Das Headset-Symbol leuchtet jetzt rot und zeigt damit an, dass die Headset-Übertragung stummgeschaltet ist. Durch erneutes Klicken auf das Headset-Symbol wird die Stummschaltung wieder aufgehoben.

*Festnetztelefon- und PC-Verbindungen müssen über das Headset oder die Basisstation hergestellt werden. Über den Einstellungsbildschirm der PerSono Suite-Software kann keine Audio-Verbindung aufgebaut werden.

Master-Headset anmelden

Das Headset und die Basisstation sind ab Werk bereits miteinander gepaart. Falls ein neues Master-Headset an der Basisstation angemeldet werden soll, kann dies auf zweierlei Art erfolgen. Sie können ein Master-Headset an der Basisstation anmelden, wenn das Headset im Lademodul sitzt (sicheres Anmelden) oder wenn es nicht im Lademodul sitzt (Over-the-Air-Anmeldung). In beiden Fällen muss das System jedoch in Betrieb und nicht durch einen Anruf belegt sein.

Headset im Lademodul Headset nicht im Lademodul

Drücken Sie zweimal auf die Anmelde-taste an der Basisstation. Die Leuchtanzeige zur Anmeldung blinkt daraufhin rot und grün. Leuchtet die Leuchtanzeige zur Anmeldung ausschließlich grün, sind Headset und Basisstation aneinander angemeldet.

Drücken Sie zweimal auf die Anmelde-taste an der Basisstation. Die Leuchtanzeige zur Anmeldung blinkt daraufhin rot und grün. Drücken Sie die Taste zum Erhöhen der Lautstärke am Headset drei Sekunden lang, bis die Leuchtanzeige grün leuchtet. Leuchtet die Leuchtanzeige zur Anmeldung ausschließlich grün, sind Headset und Basisstation aneinander angemeldet.

HINWEIS Sollte beim Anmeldevorgang eine Zeitüberschreitung auftreten oder die Anmeldung fehlschlagen, leuchtet die Statusanzeige vier Sekunden lang rot und kehrt danach wieder in den vorherigen Status zurück. In diesem Fall versuchen Sie die Anmeldung erneut.

Konferenzen mit bis zu drei zusätzlichen Headsets

Während Sie telefonieren, können Sie der Basisstation bis zu drei zusätzliche Headsets hinzufügen, um Konferenzerufe zu tätigen. Beim Hinzufügen eines zusätzlichen Headsets erscheint in der Anzeige der PerSono Suite-Software ein weiteres Headset-Symbol, das je nach Anzahl der angemeldeten Headsets die Zahl 1 bis 3 aufweist.

Zusätzliche Gesprächsteilnehmer können wie folgt an einer Konferenz teilnehmen:

1 Während Sie telefonieren:

a) **Setzen Sie das Headset des Teilnehmers in das Lademodul.**

ODER

b) **Setzen Sie das Headset des Teilnehmers in den Over-the-Air-Anmeldemodus, indem Sie die Lauter-Taste am Headset drei Sekunden lang drücken, bis die Statusanzeige grün leuchtet.**

2 Drücken Sie kurz (kürzer als eine Sekunde) die Anmelde-taste der Basisstation.

Die Statusanzeige blinkt daraufhin gelb und grün.

3 Danach leuchtet die Statusanzeige gelb und Sie hören einen Ton im Master-Headset, der anzeigt, dass ein Gast an der Konferenz teilnehmen möchte.

4 Wenn Sie nun die Gesprächstaste am Master-Headset innerhalb der nächsten fünf Sekunden betätigen, tritt der Gast der Konferenz bei.

Wenn Sie die Gesprächstaste nicht innerhalb der nächsten fünf Sekunden betätigen, wird die Anfrage auf einen Beitritt zur Konferenz abgelehnt und der Gast hört einen Fehlerton in seinem Headset.

5 Gäste können Telefonkonferenzen verlassen, indem sie ihre Gesprächstaste drücken.

Sollte dies der Fall sein, hören Sie einen kurzen Ton im Master-Headset. Dies geschieht bei jedem einzelnen Austritt aus der Telefonkonferenz.

Unten links in der Anzeige der PerSono Suite-Software können Sie erkennen, wie viele Headsets an der Basisstation angemeldet sind. Das erste Headset ist das Master-Headset. Die Zahlen der folgenden Headsets geben die Anzahl der Gäste-Headsets an, die an der Basisstation angemeldet sind. Das unten stehende Beispiel zeigt, dass erst ein, dann zwei und schließlich drei Gäste-Headsets zusätzlich zum Master-Headset an der Basisstation angemeldet sind.



Festnetztelefon oder PC als Standardverbindung festlegen

Das Savi Office System ist ab Werk so konfiguriert, dass das Festnetztelefon als Standardverbindung festgelegt ist. Das bedeutet, dass jeder über die Gesprächstaste des Headsets eingeleitete Anruf über das Festnetztelefon läuft. Sie können die eingestellte Standardverbindung über die Festnetz- und PC-Taste an der Basisstation ändern.

Wenn das System betriebsbereit ist, drücken Sie die Festnetz- oder PC-Taste und halten Sie sie drei Sekunden lang gedrückt, um das jeweilige Gerät als Standardverbindung festzulegen. Zur Bestätigung der neuen Einstellung blinkt die entsprechende Statusanzeige daraufhin vier Sekunden lang grün.

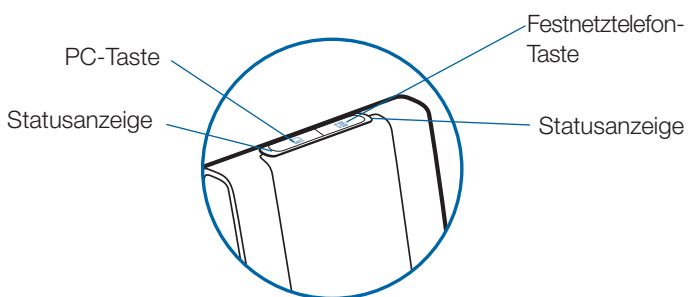

Over-the-Air-Anmeldung ein- bzw. ausschalten

Das Savi Office-System wird mit aktivierter Over-the-Air-Anmeldung ausgeliefert. Sie können diese ein- bzw. ausschalten, indem Sie die Anmeldetaste an der Basisstation betätigen. Wenn das Headset **NICHT EINGESETZT** und das System betriebsbereit ist, drücken Sie die Anmeldetaste drei Sekunden lang. Die Anmeldetaste blinkt danach vier Sekunden lang grün, wenn die Over-the-Air-Anmeldung eingeschaltet ist, oder sie blinkt vier Sekunden lang rot, falls sie ausgeschaltet ist.

Reichweite einstellen

Wenn das Headset **EINGESETZT** und das System betriebsbereit ist, drücken Sie die Anmeldetaste drei Sekunden lang. Sowohl die Sprechstaste des Festnetztelefons als auch die des Computers blinken grün, wenn die Reichweite auf das Maximum eingestellt ist. Wenn die Anmeldetaste erneut drei Sekunden lang gedrückt wird, blinken die Sprechstasten gelb (mittlere Reichweite). Wenn die Anmeldetaste erneut drei Sekunden lang gedrückt wird, blinken die Sprechstasten rot (geringe Reichweite).

Anmeldung beenden

Befindet sich die Basisstation im Anmeldemodus (für sicheres Anmelden oder bei Over-the-Air-Anmeldung) und Sie möchten die Suche nach einem Headset beenden, drücken Sie die Taste zur Anmeldung einfach erneut. Die Leuchtanzeige für die Anmeldung leuchtet daraufhin vier Sekunden lang rot und geht danach wieder in den vorherigen Status zurück.

Versetzen des Headsets in den Ruhezustand

Sollten Sie das Headset längere Zeit nicht verwenden, können Sie es in den Ruhezustand versetzen, indem Sie die Gesprächstaste drei Sekunden lang drücken. Achten Sie darauf, dass das Headset dabei nicht verwendet wird. Sie können das Headset wieder aktivieren, indem Sie die Gesprächstaste erneut kurz drücken. Drücken Sie erneut auf die Gesprächstaste am Headset, um den Ruhemodus zu beenden.

Statusanzeige Anmeldetaste

Master-Headset an Basisstation angemeldet	Leuchtet grün
Basisstation im Anmeldemodus	Blinkt rot und grün
Basisstation in Konferenz mit zusätzlichen/m Headset(s)	Blinkt gelb und grün
Aktive Telefonkonferenz mit angemeldetem Gast-Headset	Leuchtet gelb

Statusanzeige Festnetztelefon- und PC-Taste

Keine aktive Verbindung	Aus
Eingehender Anruf	Blinkt grün
Aktive Verbindung	Leuchtet grün
Master-Headset stummgeschaltet	Leuchtet rot
Anruf wird gehalten	Blinkt rot
Verbindung wird gesucht*	Leuchtet gelb

*Wenn eine Verbindung von der Basisstation eingeleitet wird, leuchtet die Festnetz- bzw. PC-Taste gelb, bis eine Verbindung hergestellt ist. Dieser Vorgang kann mehrere Sekunden dauern, insbesondere bei Wideband-Audio und/oder in Umgebungen, in denen viele Headsets eingesetzt werden. Wenn die Festnetz- bzw. PC-Taste bei gelb leuchtender Anzeige gedrückt wird, wird die Suche nach einer Audio-Verbindung abgebrochen.

Sprechzeit

Das System Savi Office WO100 bietet eine Sprechzeit von bis zu 9 Stunden. Die Sprechzeit ist kürzer, wenn das Gerät im Wideband-Modus betrieben und/oder das Headset durchgängig in großer Entfernung von der Basisstation benutzt wird.

Tipps für die Festnetz- und PC-Taste

Statusanzeige	Wenn Taste gedrückt wurde
Aus	Leuchtet grün
Blinkt grün	Leuchtet grün
Leuchtet grün	Aus
Leuchtet rot	Leuchtet grün
Blinkt rot	Leuchtet grün

HINWEIS Wenn in einem beliebigen Betriebsmodus die Festnetztelefon- und PC-Taste gleichzeitig 1,5 Sekunden lang gedrückt werden, leuchten beide Statusanzeigen grün und beide Verbindungen werden gemixt.

Funktionen der Gesprächstaste am Headset

Art des Tastendrucks	Funktion
Kurzer Tastendruck Gesprächstaste	Gespräche tätigen, annehmen oder beenden
Kurzer Tastendruck Lauter-Taste	Lautstärke erhöhen
Kurzer Tastendruck Leiser-Taste	Lautstärke verringern
Während bestehender Verbindung langer Tastendruck Lauter-Taste (mindestens 1,5 Sekunden lang)	Zwischen Festnetztelefon und PC wechseln
Während bestehender Verbindung langer Tastendruck Leiser-Taste (mindestens 1,5 Sekunden lang)	Headset-Mikrofon stummschalten bzw. Stummschaltung aufheben
Während keine Verbindung besteht, langer Tastendruck Lauter-Taste (mindestens 1,5 Sekunden lang)	Headset in Anmeldemodus setzen
Während keine Verbindung besteht, langer Tastendruck Leiser-Taste (mindestens 1,5 Sekunden lang)	Statusanzeige am Headset ein-/ausschalten

Headset-Leuchtanzeige

Headset-Status	Headset-Statusanzeige
Laden des Headsets	Aus
Headset vollständig aufgeladen	Aus
Headset in Betrieb	Blinkt grün
Anmelden	Leuchtet grün

Statusanzeige am Headset ein-/ausschalten

Wenn Sie gerade nicht telefonieren, können Sie die Statusanzeige am Headset ein- bzw. ausschalten, indem Sie die Leiser-Taste am Headset drei Sekunden lang drücken.

Tonhinweise im Headset

Reichweitenwarnung

Wenn Sie beim Telefonieren den Empfangsbereich verlassen, hören Sie drei tiefe Töne. Sobald Sie wieder in Reichweite sind, ertönt ein mittelhoher Ton.

Wird der Empfangsbereich dauerhaft verlassen, werden alle laufenden Gespräche unterbrochen. Sobald Sie sich wieder innerhalb der Reichweite befinden, wird die Verbindung wieder hergestellt. Sollten Sie sich länger als 5 Minuten außerhalb der Reichweite aufhalten, wird das Gespräch automatisch beendet.

Wenn Sie nicht telefonieren, dabei den Empfangsbereich verlassen und die Gesprächstaste drücken, hören Sie einen einzelnen Ton sowie drei tiefe Töne, die anzeigen, dass keine Verbindung hergestellt werden konnte.

Warnung bei niedrigem Akkustand

Ein sich alle 15 Sekunden wiederholender tiefer Ton während eines Telefonats weist auf einen niedrigen Akkustand hin. Laden Sie das Headset umgehend auf.

Wenn das Telefon nicht verwendet wird, signalisieren drei tiefe Töne nach Drücken der Gesprächstaste einen niedrigen Akkustand. Laden Sie das Headset umgehend auf.

Warnung bei Stummschaltung

Ist die Stummschaltung aktiv, hören Sie drei hohe Töne. Solange die Stummschaltung aktiv ist, werden diese Töne alle 15 Sekunden.

Wird die Stummschaltung deaktiviert, hören Sie drei tiefe Töne.

8 PerSono Suite-Software

Es wird dringend empfohlen, die PerSono Suite-Software zu installieren. Das Savi Office-System funktioniert auch ohne diese Software, allerdings wird die Systemleistung dadurch eingeschränkt.

Die PerSono Suite-Software ermöglicht folgende Funktionen:

- Annehmen/Beenden von Anrufen über den PC mithilfe des Headsets (erfordert ein unterstütztes Softphone)
- Stummschalten/Kombinieren der Audiofunktion zwischen Headset/Festnetztelefon/PC über einen interaktiven Klangeinstellungsbildschirm.
- Anpassen des Headsets sowie der Einstellungen der Basisstation
- Automatisches Verwalten Ihrer PC-Multimedia-Inhalte, damit Sie keinen Anruf mehr verpassen
- Schneller Zugriff auf Links zum Produkt-Support und Informationen über Software- und Firmware-Aktualisierungen

Klangeinstellung

Wenn die PerSono Suite Software ausgeführt wird, erscheint ein entsprechendes Headset-Symbol in der Taskleiste. Doppelklicken Sie auf das Headset-Symbol, um die PerSono Suite Software aufzurufen. Im linken Bereich der Anzeige finden Sie eine Menüauswahl, in der die Option zur Klangeinstellung hervorgehoben ist. In der Mitte befindet sich eine interaktive Anzeige, mit deren Hilfe Sie die Audiokanäle von Headset/Festnetztelefon/PC stummschalten bzw. kombinieren können.

Audio-Verbindungen können nicht über den interaktiven Klangeinstellungsbildschirm hergestellt oder beendet werden. Dies ist nur über die Gesprächstaste am Headsets oder über die Sprechstasten an der Basisstation möglich.

Symbole und Pfeile

Symbole

- Grau = Gerät bereit
- Grün = Gerät wird genutzt
- Headset-Symbol leuchtet rot = Mikrofon stummgeschaltet
- PC-Symbol blinkt rot = PC-Verbindung wird gehalten (PC-Audio stummgeschaltet)
- Telefon-Symbol blinkt rot = Festnetz-Verbindung wird gehalten (Festnetz-Audio stummgeschaltet)

Pfeile

- Grau = Audiokanal bereit
- Grün = Audiokanal wird genutzt
- Rot = Audiokanal stummgeschaltet

Erklärungen zu interaktiven Funktionen

Die Symbole für Headset, PC und Festnetztelefon können alle angeklickt werden.

- Wenn Sie auf ein grünes Headset-Symbol klicken, wird dieses rot und die Headset-Übertragung wird stummgeschaltet. Wenn Sie auf das rote Headset-Symbol klicken, wird es wieder grün und die Stummschaltung wird wieder aufgehoben.
- Wenn Sie auf ein grünes PC- oder Telefon-Symbol klicken, wird dieses rot und beginnt zu blinken. Damit wird angezeigt, dass

die Verbindung gehalten wird. Wenn Sie auf ein rot blinkendes PC- oder Telefon-Symbol klicken, wird dieses wieder grün. Damit wird angezeigt, dass das Gerät wieder aktiv ist.

Beispiele

Alle Geräte bereit

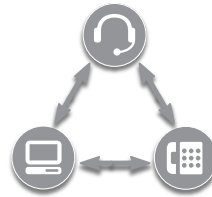

Aktiver Anruf über Festnetztelefon, PC bereit

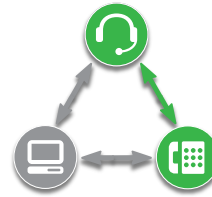

Aktiver Anruf über PC, Gespräch über Festnetz wird gehalten



Alle Geräte kombiniert



Alle Geräte kombiniert, Headset stummgeschaltet

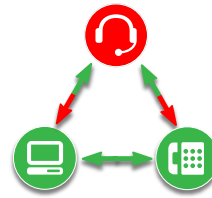

Wenn Sie über einen Media-Player Musik hören o.ä. und kein aktiver oder gehaltenen Anruf vorliegt, wird das PC-Symbol durch eine Musiknote ersetzt.

Multimedia aktiv, Festnetztelefon bereit

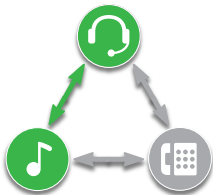

Falls Sie Ihre PerSono Suite-Software so konfiguriert haben, dass Multimedia-Inhalte bei einem Anruf automatisch verwaltet werden, wird die Musiknote aus- und nach Beendigung des Anrufs wieder eingeblendet.

Möchten Sie Ihre PC-Multimedia-Inhalte mit einem Festnetzanruf mixen, führen Sie folgende Schritte aus:

1 Beginnen Sie den Anruf über das Festnetztelefon.



2 Stellen Sie die PC-Audio-Verbindung her und setzen Sie den Festnetzanruf auf Halten,, indem Sie die PC-Taste an der Basisstation betätigen.

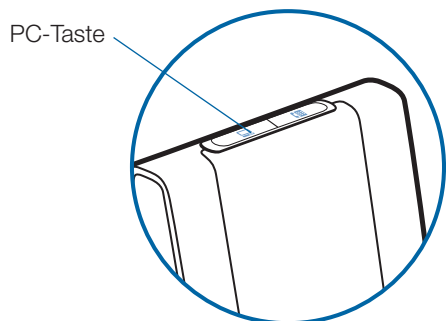

3 Starten Sie den Media-Player auf dem PC und beginnen Sie mit der Wiedergabe.



4 Klicken Sie auf das rote Telefon-Symbol, um den Haltestatus zu deaktivieren. Der Multimedia-Inhalt wird nun mit der Festnetzverbindung gemixt.



Lebensdauer der Akkus

Links unten in der Anzeige (dies gilt für alle Software-Anzeigen) wird eines der folgenden Symbole angezeigt, die den ungefähren Ladestand des Headset-Akkus angeben.

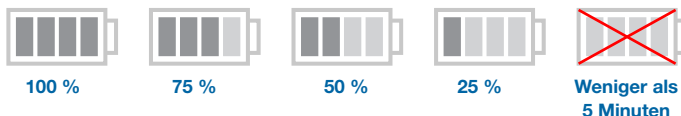

Angemeldetes Master-Headset

Das Symbol eines einzelnen Headsets neben dem Akkusymbol zeigt das derzeit an der Basisstation angemeldete Master-Headset. Es können weitere Headsets für Telefonkonferenzen hinzugefügt werden. Weitere Informationen erhalten Sie auf Seite 15 im Kapitel **Konferenzen mit bis zu drei zusätzlichen Headsets.**



Softphone-Unterstützung

Eine Liste der von der PerSono Suite-Software unterstützten Softphones finden Sie im Internet unter www.plantronics.com/SoftphoneCompatibility. Die PerSono Suite-Software unterstützt alle in dieser Liste aufgeführten Softphones. Außer bei Skype™ muss der Benutzer keine zusätzlichen Schritte ausführen.

Um die Unterstützung von Skype durch die PerSono Suite Software zu ermöglichen, führen Sie die folgenden Schritte aus:

- 1 **Vergewissern Sie sich, dass die PerSono Suite Software auf Ihrem Computer installiert ist. Dies wird durch ein Headset-Symbol im unteren rechten Bereich der Taskleiste angezeigt.**



- 2 **Wenn Skype auf Ihrem Computer installiert ist, werden Sie von Skype mit der Meldung „PerSonoSuite.exe wants to use Skype“ darüber informiert, dass PerSonoSuite.exe versucht, auf Skype zuzugreifen. Öffnen Sie die Registerkarte „new event“ (neues Ereignis) oben rechts im Skype-Fenster und klicken Sie auf die rote Flagge. Anschließend müssen Sie auf den Link „PerSonoSuite.exe“ klicken, um zum Bildschirm „Manage API Access Control“ (API-Zugangskontrolle verwalten) zu gelangen.**

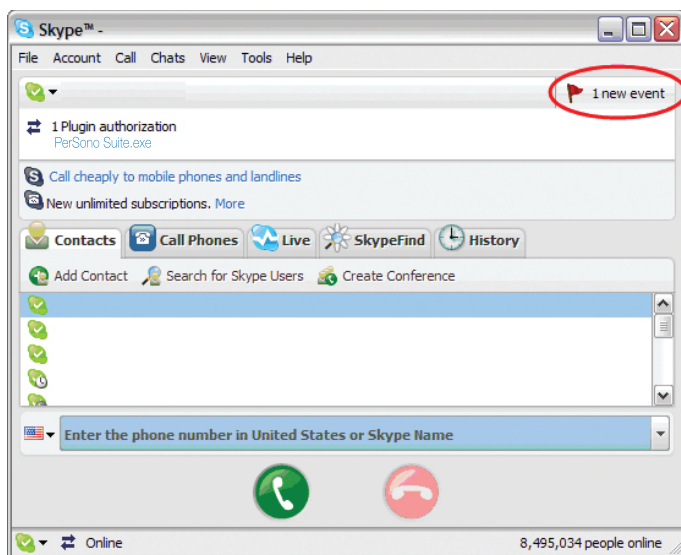

- 3 **Der Bildschirm „Manage API Access Control“ (API-Zugangskontrolle verwalten) wird geöffnet. Es wird angezeigt: „Another program is trying to access Skype“ (Ein anderes Programm versucht, auf Skype zuzugreifen). Der Programmname wird als „PerSonoSuite.exe“ angezeigt, der Veröffentlicher als „Plantronics, Inc.“. Sie müssen hier „Allow this program to use Skype“ (Diesem Programm den Zugriff auf Skype erlauben) auswählen und auf „OK“ klicken.**

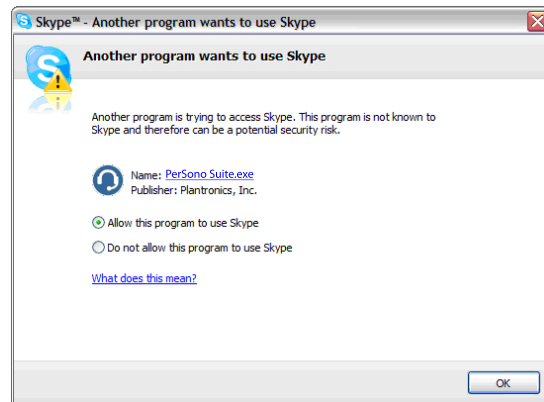

- 4 **Um zu bestätigen, dass die PerSono Suite Software jetzt Skype unterstützt, öffnen Sie die Registerkarte „PC Panel“ in der PerSono Suite Software. Überprüfen Sie, ob Skype unter „Softphones“ aufgeführt ist.**

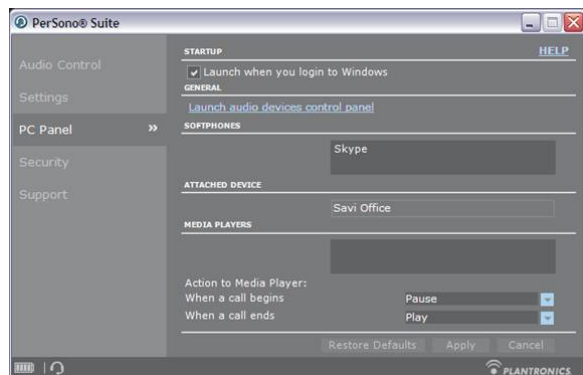

Einstellungen von Headset und Basisstation

HINWEIS Einige Einstellungen erscheinen ausgegraut. Die PerSono Suite Software graut automatisch Einstellungen aus, die für ein bestimmtes Plantronics-Gerät nicht verfügbar sind.

Einstellungen – Headset

	Funktionen	Einstellungen	Standard
	Stummschalteton	Standard/tief/aus	Standard
	Klingelton – Festnetztelefon	Klang 1/Klang 2/Klang 3	Klang 1
	Klingeltonlautstärke – Festnetztelefon	Standard/leise/aus	Standard
	Klingelton – PC	Klang 1/Klang 2/Klang 3	Klang 2
	Klingeltonlautstärke – PC	Standard/leise/aus	Standard
	Systemtöne	Standard/leise/aus	Standard
	Zweiter eingehender Anruf	Kontinuierlich klingeln/ einmal klingeln/Ignorieren	Kontinuierlich klingeln

Einstellungen – Basisstation

	Funktionen	Einstellungen	Standard
Allgemein	Automatische Anrufannahme	Ein/Aus	Aus
	Standardverbindung	Festnetztelefon/PC	Festnetztelefon
	Over-the-Air-Anmeldung	Ein/Aus	Eingeschaltet
	Reichweite	Hoch/Mittel/Gering	Hoch
	Klingeln auf Headset und PC	Ein/Aus	Ein
Audio	Schutz vor Geräuschspitzen	Ein/Aus	Aus
	Audiobegrenzung	80 dB/85 dB/Aus	Aus
	G616	Ein/Aus	Aus
	Audio-Bandbreite – Festnetztelefon	Wideband/Schmalband	Schmalband
	Audio-Bandbreite – PC	Wideband/Schmalband	Schmalband
	Tonregler – Festnetztelefon	7 Einstellungen für Tiefen/Höhen	Mittlere Einstellung
	Tonregler – PC	7 Einstellungen für Tiefen/Höhen	Mittlere Einstellung

Hilfe bei der Einstellung der Basisstation

Standardeinstellungen

Automatische Anrufannahme

Die automatische Anrufannahme erspart dem Benutzer eine Tastenbetätigung, um die Funkverbindung zwischen Headset und Basisstation herzustellen.

Aus

Ist die automatische Anrufannahme auf AUS gestellt, müssen Sie die Gesprächstaste am Headset oder die Festnetz- bzw. PC-Taste an der Basisstation drücken, um eingehende Anrufe entgegenzunehmen.*

Ist die automatische Anrufannahme auf EIN gestellt, wird ein eingehender Anruf entgegengenommen, wenn das Headset aus dem Lademodul genommen wird.*

Standardverbindung

Die Standardverbindung legt fest, welche Leitung (Festnetztelefon oder PC) vom Benutzer verwendet wird, wenn die Gesprächstaste am Headset gedrückt wird.

Festnetztelefon

Ist das Festnetztelefon als Standardverbindung eingestellt und Sie drücken für einen Anruf die Gesprächstaste am Headset, wird das Festnetztelefon aktiviert. Sie müssen dann die gewünschte Nummer über das Festnetztelefon wählen.*

Ist der PC als Standardverbindung eingestellt und Sie drücken für einen Anruf die Gesprächstaste am Headset, wird eine Audio-Verbindung zwischen Ihrem PC und dem Headset hergestellt. Sie können dann den ausgehenden Anruf über Ihre Softphone-Anwendung tätigen oder Musik über Ihren Media-Player hören.

Over-the-Air-Anmeldung

Die Funktion „Over-the-Air-Anmeldung“ ermöglicht, ein Headset an der Basisstation anzumelden, ohne das Headset in das Lademodul zu setzen. Dies wird zum Beispiel bei Konferenzen mit verschiedenen Modellen von Plantronics Savi-Headsets erforderlich.

Eingeschaltet

Ist die Funktion Over-the-Air-Anmeldung aktiviert, können Sie das Headset an der Basisstation anmelden, ohne dass sich das Headset im Lademodul befinden muss.

Ist die Funktion Over-the-Air-Anmeldung auf AUS eingestellt, können Sie das Headset nur dann an der Basisstation anmelden, wenn sich das Headset in der Ladehalterung befindet.

Informationen darüber, wie ein Master-Headset an der Basisstation angemeldet wird, erhalten Sie im Kapitel [Anmelden eines Master-Headsets](#) auf Seite 15.

Informationen darüber, wie ein Gäste-Headset für eine Telefonkonferenz vorübergehend an der Basisstation angemeldet wird, erhalten Sie im Kapitel [Konferenzen mit bis zu drei zusätzlichen Headsets](#) auf Seite 15.

Reichweite**

Die Reichweite kann minimiert werden, um durch PC und Telefon ausgelöste Störgeräusche zu vermeiden, die Anzahl möglicher Telefonate zu erhöhen oder um die Reichweite der Benutzer einzuschränken.

Hoch

Ist die Reichweite auf HOCH eingestellt, ist der Empfangsbereich bis zu 107 m groß.

Ist die Reichweite auf MITTEL eingestellt, ist der Empfangsbereich bis zu 45 m groß.

Ist die Reichweite auf GERING eingestellt, ist der Empfangsbereich bis zu 15 m groß.

Audio-Bandbreite**

Das System unterstützt sowohl Schmal- als auch Wideband-Audio von Festnetztelefon und PC.

Festnetztelefon mit Schmalband und PC

Wideband-Audio ermöglicht eine bessere Sprachqualität und eine natürlichere Sprachübertragung. Wideband-Audio benötigt jedoch mehr Strom und hat strenge Zugangskriterien, was wiederum die Gesamtanzahl der auf einem kleinen Raum zum Einsatz kommenden Systeme reduziert.

Das Festnetztelefon muss Wideband-Audio unterstützen, wenn Sie die Option „Wideband-“ für Ihr Gerät nutzen möchten. Wideband-Audio wird von allen PCs unterstützt.

Wenn Sie zwischen Schal- und Wideband-Audio wechseln, müssen Sie die Audio-Verbindung wiederherstellen, damit die Änderungen wirksam werden.

*Setzt die Verwendung eines Telefonhörer-Lifters oder eines EHS-zusammen mit einem Festnetztelefon und/oder die Verwendung eines Softphones, das von der PerSono Suite-Software unterstützt wird, voraus.

** Wenn eine Verbindung von der Basisstation eingeleitet wird, leuchtet die Festnetz- bzw. PC-Taste an der Basisstation gelb, bis eine Verbindung hergestellt ist. Dieser Vorgang kann mehrere Sekunden dauern, insbesondere bei Wideband-Audio und/oder in Umgebungen, in denen viele schnurlose Headsets eingesetzt werden. Wenn die Festnetz- oder PC-Taste bei gelb leuchtender Anzeige gedrückt wird, wird die Suche nach einer Audio-Verbindung abgebrochen.

Hilfe bei der Einstellung der Basisstation

Standardeinstellungen

Akustische Schockreaktionen	Die Begrenzung von akustischen Schockreaktionen bietet verbesserten Gehörschutz gegen plötzliche laute Geräusche. Wenn die Begrenzung von akustischen Schockreaktionen aktiviert ist, werden plötzliche laute Geräusche vom System erkannt und schnell auf eine angenehme Lautstärke verringert. Wenn die Begrenzung von akustischen Schockreaktionen deaktiviert ist, wird die maximale Lautstärke vom Headset auf 118 dBA begrenzt, um Ihr Gehör zu schützen.	Aus
Audiobegrenzung	Audiobegrenzung bietet verbesserten Gehörschutz bezüglich der täglichen Lärmbelastung. Wenn die Audiobegrenzung aktiviert ist, wird die Lautstärke vom System überwacht und auf 80 dBA bzw. 85 dBA begrenzt (je nach Auswahl). Diese Werte entsprechen den aktuellen bzw. zu erwartenden EU-Richtlinien. Wenn die Audiobegrenzung deaktiviert ist, wird die maximale Lautstärke vom Headset auf 118 dBA begrenzt, um Ihr Gehör zu schützen. *Die Funktion zur Lärmüberwachung basiert auf akustischer Rückkopplung zwischen dem Headset und dem Ohr. Bitte befolgen Sie die Anweisungen zur empfohlenen Trageposition auf Seite 8.	Aus
G616	Die akustische Begrenzung G616 bietet zusätzlichen Gehörschutz gegen Geräuschspitzen. Wenn die akustische Begrenzung G616 aktiviert ist, bietet das System zusätzlichen Gehörschutz gegen Geräuschspitzen. Die Lautstärke wird entsprechend der Richtlinie G616:2006 des Australian Communications Industry Forum (ACIF, Forum der australischen Telekommunikationsbranche) auf 102 dBA begrenzt. Wenn die akustische Begrenzung G616 deaktiviert ist, wird die maximale Lautstärke vom Headset auf 118 dBA begrenzt, um Ihr Gehör zu schützen.	Aus
Tonregler	Das System ermöglicht Ihnen, Festnetztelefon- und PC-Töne unabhängig voneinander so anzupassen, dass Sie ein Optimum an Höhen und Tiefen für jedes Gerät einstellen können.	Mittlere Einstellung für Festnetztelefon und PC
Klingeln auf Headset und PC	Diese Funktion bietet Ihnen die Möglichkeit, den PC-Klingelton sowohl über das Headset als auch über den PC-Lautsprecher wiederzugeben. Wenn diese Funktion deaktiviert ist, wird der PC-Klingelton entweder über das Headset oder über den PC-Lautsprecher wiedergegeben, abhängig von den Audio-Einstellungen des PCs. Wenn diese Funktion aktiviert ist, wird der PC-Klingelton sowohl über das Headset als auch über den PC-Lautsprecher wiedergegeben.	Ein

PC-Einstellungen

- Wählen Sie aus, ob die PerSono Suite-Software beim Start von Windows gestartet werden soll.
- Verschaffen Sie sich einen Überblick über alle unterstützten Softphones für Ihren PC.
- Erfahren Sie, welches Gerät von Plantronics an Ihren PC angeschlossen ist und ohne die PerSono Suite-Software funktioniert.
- Legen Sie fest, wie die PerSono Suite-Software Multimedia-Inhalte bei Eingang oder Ende eines Anrufs handhaben soll.

Erweiterte Einstellungen

Microsoft Office Communicator Wählton aktiviert

Wenn diese Funktion aktiviert wird, wenn eine Audio-Verbindung zum PC hergestellt ist, geht Microsoft Office Communicator davon aus, dass der Benutzer einen VoIP-Anruf tätigen möchte, und ein Wählton erklingt.

Wenn diese Funktion deaktiviert wird, wenn eine Audio-Verbindung zum PC hergestellt ist, erklingt kein Wählton.

„Microsoft Office Communicator Dial-tone Enabled“ (Microsoft Office Communicator Wählton aktiviert) kann aktiviert oder deaktiviert werden.

Microsoft Office Communicator-zertifiziertes Produkt

Standardeinstellung = aktiviert

Standardprodukt: Standardeinstellung = deaktiviert

Auto Sensing aktiviert

Audio Sensing ist eine von schnurlosen Geräten von Plantronics unterstützte Funktion, die das Audiosignal am USB-Anschluss erkennt und automatisch eine Audioverbindung zum PC zwischen der Basis und dem schnurlosen Headset herstellt, ohne dass der Benutzer die PC-Sprechtaste drücken muss. Falls die Funktion „Microsoft Office Communicator Dial-tone Enabled“ (Microsoft Office Communicator Wählton aktiviert) aktiviert ist, ertönt bei jedem Betätigen der PC-Sprechtaste der Wählton von Microsoft Office Communicator. Es kann jedoch sein, dass der Benutzer die PC-Sprechtaste gedrückt hat, um z. B. Musik zu hören, und den Wählton nicht hören möchte. In diesem Fall, wenn der Benutzer die Funktion Audio Sensing Enabled (Auto Sensing aktiviert) aktiviert hat, wird automatisch eine Audioverbindung hergestellt, wenn am USB-Anschluss eine Audioquelle entdeckt wird, damit der Benutzer nicht jedes Mal die PC-Sprechtaste drücken muss.

Audio Sensing Enabled (Auto Sensing aktiviert) kann aktiviert oder deaktiviert werden.

Microsoft Office Communicator-zertifiziertes Produkt:

Standardeinstellung = aktiviert

Standardprodukt: Standardeinstellung = deaktiviert

Sicherheitseinstellungen

Mithilfe der PerSono Suite Software können die Einstellungen der Basisstation gesperrt werden, um zu verhindern, dass andere Benutzer diese ändern. Dazu muss ein Systemkennwort erstellt werden. So erstellen Sie ein Kennwort zum Sperren/Entsperren der Einstellungen der Basisstation:

1 Erstellen und bestätigen Sie Ihr neues Kennwort in den Sicherheitseinstellungen. Klicken Sie auf „OK“.

Ein neues Fenster erscheint.

2 Geben Sie Ihr Kennwort erneut ein.

3 Klicken Sie auf „OK“.

Die Seite mit den Basisstationseinstellungen wird aufgerufen.

4 Wählen Sie die Einstellungen aus dem Menü aus und sperren/entsperren Sie je nach Bedarf die entsprechenden Funktionen.

5 Klicken Sie auf die Schaltfläche zum Bestätigen, um die Einstellungen zu speichern.

Sobald Sie Ihr Kennwort erstellt haben, können Sie es folgendermaßen ändern:

1 Klicken Sie in den Sicherheitseinstellungen auf den Pfeil rechts von „Kennwort ändern“.

Es werden weitere Optionen angezeigt.

2 Geben Sie Ihr aktuelles Kennwort ein, geben Sie Ihr neues Kennwort ein und geben Sie dann das neue Kennwort erneut ein.

3 Klicken Sie auf die Schaltfläche zum Bestätigen, um das Kennwort zu ändern.

WICHTIG Sollten Sie Ihr Kennwort vergessen, müssen Sie sich mit dem technischen Kundendienst von Plantronics in Verbindung setzen, um ein Hauptkennwort zu erhalten.

1 Geben Sie das Hauptkennwort in den Sicherheitseinstellungen ein. Klicken Sie auf „OK“. Es werden weitere Optionen angezeigt.

2 Geben Sie das Hauptkennwort erneut ein, geben Sie Ihr neues Kennwort ein und geben Sie dann das neue Kennwort erneut ein.

3 Klicken Sie auf die Schaltfläche zum Bestätigen, um das Kennwort zu ändern.

HINWEIS Sie können mit dem Hauptkennwort nicht auf die Seite mit den Basisstationseinstellungen zugreifen. Sie müssen zunächst Ihr Kennwort ändern und anschließend das neue Kennwort eingeben, um auf die Seite mit den Basisstationseinstellungen zugreifen zu können.

Hilfe

Über das Hilfe-Fenster erhalten Sie Online-Zugriff auf diese Bedienungsanleitung, häufig gestellte Fragen (FAQs), Kontaktinformationen von Plantronics sowie Informationen über Software-Aktualisierungen. Die aktuelle Version von Software und Firmware werden hier ebenfalls angegeben.

Updates

Die Software und Firmware für das Plantronics-Gerät können per Fernzugriff aktualisiert werden, wenn Updates verfügbar sind. Sie können die Frequenz festlegen, wie oft das System überprüft, ob Updates vorhanden sind. Sie können alle verfügbaren Updates anzeigen und dann einzeln festlegen, welche Updates heruntergeladen und installiert werden sollen.

Die Versionsnummer der auf Ihrem System ausgeführten PerSono Suite-Software und Headset/Basisstation-Firmware wird in den Feldern VERSIONEN angezeigt.

Benachrichtigung, wenn Updates verfügbar sind: Wenn Sie dieses Kontrollkästchen aktivieren, überprüft das System in regelmäßigen Abständen, ob Updates für Software und Firmware vorhanden sind.

Mit diesem Parameter können Sie auch die Frequenz festlegen, wie oft das System überprüft, ob Updates vorhanden sind, z. B. alle 3 Monate, monatlich oder wöchentlich.

Wenn Sie diesen Parameter deaktivieren, erfolgt keine automatische Prüfung, ob Updates für Software/Firmware vorhanden sind.

Auf Updates überprüfen: Sie können jederzeit prüfen, ob Updates für Software/Firmware vorhanden sind, indem Sie auf die Schaltfläche "Auf Updates überprüfen" klicken.

Verfügbare Updates: Nach jeder automatischen oder manuellen Prüfung werden in diesem Feld alle verfügbaren Updates für Software und Firmware angezeigt.

Installieren: Beachten Sie, dass die verfügbaren Updates, die in der Liste angezeigt werden, nicht automatisch heruntergeladen und installiert werden. Zum Herunterladen und Installieren von Updates müssen Sie mindestens ein Element in der Liste "Verfügbare Updates" auswählen und dann auf die Schaltfläche Installieren klicken.

9 Fehlerbehebung und häufig gestellte Fragen

Ich kann keinen Wählton im Headset hören.

Vergewissern Sie sich, dass das Headset aufgeladen ist.

Vergewissern Sie sich, dass das Headset an der Basisstation angemeldet ist. Siehe [Anmelden eines Master-Headsets](#) auf Seite 15.

Drücken Sie die Gesprächstaste an Ihrem Headset.

Vergewissern Sie sich, dass der Telefonhörer-Lifter den Telefonhörer hoch genug anhebt, um die Hörgabel betätigen zu können. Stellen Sie ihn ggf. höher ein.

Passen Sie den Konfigurationsschalter an der Basisstation so lange an, bis ein Wählton zu hören ist.

Nehmen Sie eine Feinabstimmung der Hörlautstärke mithilfe der Gesprächstaste vor.

Wenn die Lautstärke immer noch zu niedrig ist, passen Sie den Hauptregler für die Hörlautstärke an der Basisstation entsprechend an.

Wenn die Lautstärke immer noch zu niedrig ist, passen Sie die Hörlautstärke des Festnetztelefons an der Basisstation entsprechend an.

Ich höre Leitungsgeräusche.

Vergewissern Sie sich, dass der Abstand zwischen Basisstation und PC mindestens 30 cm, der zwischen Basisstation und Telefon mindestens 15 cm beträgt. Sollte eine Änderung der Abstände nicht helfen, kann es sein, dass sich das Headset außerhalb des Empfangsbereiches befindet. Treten Sie daher näher an die Basisstation heran.

Wenn ich das Savi Office-System zusammen mit meinem Festnetztelefon benutze, ist der Klang verzerrt.

Verringern Sie die Sprechlautstärke des Festnetztelefons und/oder die Hörlautstärke des Festnetztelefons an der Basisstation. Bei den meisten Telefonen ist Stellung 3 optimal.

Wenn Ihr Festnetztelefon über einen Lautstärkeregler verfügt, verringern Sie die Lautstärke solange, bis die Verzerrung nicht mehr zu hören ist.

Wenn der Klang immer noch verzerrt ist, stellen Sie die Headset-Lautstärkeregelung auf einen niedrigeren Wert ein. Wenn damit keine Verbesserung bewirkt wird, stellen Sie die Hörlautstärke des Festnetztelefons an der Basisstation auf einen niedrigeren Wert ein.

Vergewissern Sie sich, dass der Abstand zwischen Basisstation und PC mindestens 30 cm, der zwischen Basisstation und Telefon mindestens 15 cm beträgt.

Wenn ich mein Festnetztelefon benutze, ist ein Echo zu hören.

Stellen Sie den Konfigurationsschalter ein. Die am häufigsten verwendete Stellung ist „A“ (Standardeinstellung).

Stellen Sie die Hörlautstärke des Festnetztelefons an der Basisstation auf einen niedrigeren Wert ein. Bei den meisten Telefonen ist Stellung 3 optimal.

Wenn die Audiolautstärke in dieser Stellung zu gering ist, stellen Sie die Headset-Lautstärkeregelung auf einen höheren Wert ein.

Stellen Sie die Sprechlautstärke des Festnetztelefons an der Basisstation auf einen niedrigeren Wert ein. Bei den meisten Telefonen ist Stellung 3 optimal.

Wenn Ihre Sprechlautstärke in dieser Stellung für Ihren Gesprächspartner zu niedrig ist, bringen Sie das Headset so an, dass sich das Mikrofon so dicht wie möglich an ihrem Mund befindet.

Meine Gesprächspartner hören im Hintergrund Geräusche.

Vergrößern Sie den Abstand zwischen Basisstation und Telefon.

Die Basisstation wurde an eine Mehrfachsteckdose angeschlossen. Schließen Sie die Basisstation direkt an eine Wandsteckdose an.

Die Sprechzeit ist auch nach vollständiger Aufladung des Akkus deutlich kürzer.

Die Akkus unterliegen dem Memory-Effekt. Bitte wenden Sie sich an den Plantronics Kundenservice

Der Telefonhörer-Lifter wurde installiert, der Hörer wird aber nicht abgehoben.

Stellen Sie sicher, dass das Kabel des Telefonhörer-Lifters fest mit der entsprechenden Buchse an der Basisstation verbunden ist.

Ich höre nichts mehr in meinen PC-Lautsprechern.

Windows XP-Betriebssystem:

Öffnen Sie die Registerkarte „Stimme“ unter „Sounds und Audiogeräte“ in der Systemsteuerung Ihres PCs.

- Passen Sie unter „Stimmwiedergabe“ die Standardeinstellungen von Savi Office auf Ihre PC-Lautsprecher an. Klicken Sie auf „OK“, um Ihre Änderung zu bestätigen.

Windows Vista-Betriebssystem:

Öffnen Sie die Registerkarte „Sound“ in der Systemsteuerung Ihres PCs.

- Passen Sie unter „Wiedergabe“ die Standardeinstellungen von „Lautsprecher Savi Office“ auf Ihre PC-Lautsprecher an. Klicken Sie auf „OK“, um Ihre Änderung zu bestätigen.
-

Keine Audioverbindung zum PC.

Trennen Sie USB- und Stromkabel von der Basisstation. Schließen Sie zuerst das Stromkabel wieder an. Warten Sie, bis die Betriebsanzeige leuchtet, und schließen Sie dann das USB-Kabel wieder an. Beenden Sie und starten Sie die Audio- oder Softphone-Anwendung Ihres PCs dann neu.



Plantronics, Inc.

345 Encinal Street

Santa Cruz, CA 95060

USA

www.plantronics.com

Produkt-Support erhalten Sie unter www.plantronics.de/support.

© 2010 Plantronics, Inc. All rights reserved. Plantronics, the logo design, HL10, Persono Suite, Savi, and Sound Innovation are trademarks or registered trademarks of Plantronics, Inc. Windows is a registered trademark of Microsoft Corporation. Nortel is a trademark of Nortel Networks. Skype is a registered trademark of Skype Limited. All other trademarks are property of their respective owners.

Patents US 5,210,791; D469,756; Australia 147229; France 651,857-651,865; Germany 40108524.4; GB Regd. Des.No. 2104923; Patents Pending.

82212-39 (12.10)